

## Serie builder Termostatos no programables

**MODELO 1000S 1000NCS** Calefacción/aire acondicionado de una sola etapa  
Convencional y con bomba de calor

**MODELO 1200S 1200NCS** Multietapa, 2 de calefacción/1 de aire acondicionado  
Convencional y con bomba de calor

**Antes de instalar, programar u operar,  
LEA TODAS LAS INSTRUCCIONES**

- 1 Especificaciones
- 2 Instalación
- 3 Cómo probar su nuevo termostato
- 4 Programación de las configuraciones del usuario
- 5 Función de operaciones adicionales
- 6 Resolución de problemas
- 7 Diagramas de cableado

## ADVERTENCIA

### Información importante de seguridad

- Siempre apague la energía del sistema de aire acondicionado o de calefacción antes de instalar, retirar, limpiar o reparar el termostato.
- Este es un termostato que puede usar dos fuentes de energía y necesita una fuente de energía de 24 voltios CA o dos (2) baterías alcalinas tipo "AA" correctamente instaladas para la operación y control normales del sistema de calefacción o de aire acondicionado.
- Este termostato sólo se debe usar como se describe en este manual. No se recomienda para cualquier otro uso y ello invalidará la garantía.

## 1 Especificaciones

- Capacidad eléctrica: 24 voltios CA (18 a 30 voltios CA)  
Carga máxima de 1 amperio por terminal  
Carga máxima total de 2 amperios (todos los terminales)  
(Modelo 1000S, 1000NCS)  
Carga máxima total de 3 amperios (todos los terminales)  
(Modelo 1200S, 1200NCS)
- Rango de control: 7° a 32 °C (45° a 90 °F)
- Precisión: +/- 0,5 °C (+/- 1 °F)
- Energía CA: 18 a 30 voltios CA
- Energía CC: 3,0 voltios CC (2 baterías alcalinas tipo AA incluidas)

## 1 Especificaciones *cont.*

- **Modelo 1000S, 1000NCS:** Compatibilidad con sistemas de calefacción o de aire acondicionado a gas, aceite o eléctricos, de una sola etapa, de bajo voltaje, incluidas las bombas de calor de una sola etapa; se puede usar también en sistemas milivoltios de calefacción que operan de 250 mv a 750 mv.
- **Modelo 1200S, 1200NCS:** Compatibilidad con sistemas de calefacción o de aire acondicionado a gas, aceite o eléctricos, multietapa, de bajo voltaje, incluidas las bombas de calor multietapa.
- **Modelo 1000S, 1000NCS Terminaciones:** Rc, Rh, B, O, Y, W, G, C
- **Modelo 1200S, 1200NCS Terminaciones:** R, O, B, C, Y1, E/W1, G, W2

## 2 Instalación

### Reemplazo del termostato existente

1. Siempre apague la energía del sistema de aire acondicionado o de calefacción antes de retirar el termostato existente.
2. Retire la tapa de su viejo termostato y localice los terminales de los cables. No retire todavía los cables de los terminales.
3. Usando pequeños pedazos de cinta para enmascarar, rotule los cables antes de retirarlos de los terminales. Use la tabla incluida a continuación para determinar las nuevas designaciones de los terminales de su nuevo termostato.

Terminal viejo del termostato existente	Terminal nuevo para termostato nuevo (1000S, 1000NCS)	Terminal nuevo para termostato nuevo (1200S, 1200NCS)	Descripción del terminal
V o Rc	Rc		Transformador de aire acondicionado
M, 4, Rh, o R	Rh		Transformador de calefacción
R, V-VR, o VR-R		R	24 VCA
B	B	B	Válvula inversora (calefacción)
O	O	O	Válvula inversora (aire acondicionado)
Y, Y1, o M	Y	Y1	Aire acondicionado o compresor para el sistema de bomba de calor (HP)
E, H, W, o 4	W	E/W1	Calefacción de 1ra etapa o calefacción de emergencia
G o F	G	G	Control del ventilador
C, X o B	C	C	Línea común de 24 VCA

4. Después de rotular y retirar todos los cables de los terminales, desatornille de la pared la sub-base del termostato existente. Amarre los cables para evitar que se deslicen por el orificio de la pared.

## 2 Instalación *cont.*

**NOTA—MODELO 1000S, 1000NCS:** Este termostato está diseñado para usarlo con sistemas de calefacción o de aire acondicionado a gas, aceite o eléctricos, de una sola etapa, de bajo voltaje a 24 voltios CA, incluidas las bombas de calor de una sola etapa, y se puede usar también en sistemas milivoltios de calefacción que operan de 250 mv a 750 mv. No use este termostato en aplicaciones con voltajes superiores a 30 voltios CA.

**NOTA—MODELO 1200S, 1200NCS:** Este termostato está diseñado para usarlo con sistemas de calefacción o de aire acondicionado a gas, aceite o eléctricos, multietapa, de bajo voltaje a 24 voltios CA, incluidos los sistemas de bomba de calor multietapa. No use este termostato en aplicaciones con voltajes superiores a 30 voltios CA.

### Instalación del nuevo termostato

**NOTA:** Si está instalando este termostato en una nueva instalación, coloque el termostato a una altura de 1,2 a 1,5 m (4 a 5 pies), de acuerdo con los códigos de la construcción correspondientes. Instale el termostato en un lugar que tenga buenas características de flujo de aire y evite las áreas detrás de puertas, cerca de esquinas, tomas de aire, bajo la luz directa del sol o cerca de cualquier dispositivo generador de calor. La instalación en estas áreas podría afectar el rendimiento del termostato. El cableado debe cumplir con todos los códigos y ordenanzas de la construcción exigidos por las autoridades de codificación locales y nacionales que tengan jurisdicción.

1. Apague la energía del sistema de aire acondicionado o de calefacción antes de instalar el termostato.
2. Coloque el interruptor del sistema de la parte frontal del termostato en la posición **OFF** (apagado).
3. Coloque el interruptor del control del ventilador de la parte frontal del termostato en la posición **AUTO** (automático).
4. Retire la parte frontal del cuerpo del termostato de la sub-base, presionando el cerrojo.
5. Coloque la sub-base del termostato contra la pared en el sitio en que se desea tener el termostato.
6. Pase los cables del termostato a través del orificio de la sub-base. Continúe sosteniendo la sub-base contra la pared.
7. Marque la ubicación de los orificios de montaje según corresponda y perforo usando una broca de 4,8 mm (3/16" pulg).
8. Introduzca los anclajes de plástico suministrados dentro de los orificios de la pared con golpes suaves.
9. Coloque la sub-base del termostato contra la pared en el sitio deseado, asegurándose de que los orificios de montaje estén alineados y los cables del termostato estén insertados a través de la abertura de la sub-base.
10. Fije la sub-base a la pared usando los tornillos suministrados.
11. Conecte los cables al bloque de terminales de cableado rápido usando las nuevas designaciones de los terminales. Consulte la sección 7.
12. Asegúrese de que todas las conexiones de los cables estén aseguradas y no estén tocando ningún otro terminal, para evitar cortocircuitos eléctricos y posibles daños al termostato.
13. Voltee el cuerpo frontal del termostato, dejando al descubierto la cara posterior de la tarjeta de circuitos.
14. Localice el interruptor interno °F / °C en la tarjeta de circuitos. Usando sus dedos, mueva el interruptor hacia la escala de temperatura °F / °C preferida.

## 2 Instalación *cont.*

15. Localice el interruptor interno de la opción de ventilador, **HG** (Gas) / **HE** (Elect) en la tarjeta de circuitos. Este interruptor controla el retardo del ventilador del sistema de calefacción. Seleccione gas para sistemas con quemadores de gas o de aceite. Esto permitirá al horno funcionar durante unos pocos segundos antes de iniciar el ventilador. Seleccione eléctrico para los sistemas que tienen elementos de horno eléctrico que requieren que el ventilador se encienda inmediatamente. Usando sus dedos, mueva el interruptor hacia la posición **HG** (Gas) o hacia la posición **HE** (Elect).

**NOTA:** Para los sistemas de bomba de calor, el interruptor de la opción de ventilador se debe configurar de acuerdo con el tipo de sistema de calefacción de segunda etapa.

16. Localice el interruptor interno **NORM** / **HP** (normal/bomba de calor) en la tarjeta de circuitos. Este interruptor configura el termostato para los sistemas de calefacción y de aire acondicionado convencionales (**NORM**) o de bomba de calor (**HP**). Usando sus dedos, mueva suavemente el interruptor hacia la posición **NORM** o hacia la posición **HP**.
17. Instale el cuerpo frontal del termostato en la sub-base del mismo, teniendo cuidado de alinear las clavijas de los terminales del cuerpo frontal con el bloque de terminales de la sub-base.
18. Abra la tapa frontal del termostato y la tapa del compartimiento de las baterías.
19. Instale dos baterías alcalinas tipo "AA" nuevas. Localice los extremos positivos (+) de las baterías y hágalos coincidir con los terminales positivos (+) localizados en el compartimiento de las baterías. Cierre el compartimiento de las baterías.
20. Restablezca la energía del sistema para poder probar la instalación.

**NOTA:** Si las baterías se instalaron antes de realizar los pasos 14 a 16, necesitará reiniciar el termostato para registrar las configuraciones del interruptor del termostato antes de programar cualquier configuración del usuario. Presione suavemente el botón **RESET** (reiniciar) de la parte frontal del termostato utilizando un sujetapapeles o la punta de un lápiz.

**NOTA – MODELO 1200S, 1200NCS:** Si el termostato está configurado para un sistema convencional y el interruptor del sistema está en la posición **EM HEAT** (calefacción de emergencia), la unidad aún funcionará en un modo convencional de calefacción (**HEAT**) de 2 etapas, pero la pantalla destellará indicando **NO AUX SET** (sin configuración auxiliar).



### 3 Cómo probar su nuevo termostato

#### **¡ADVERTENCIA!** Lea esto ANTES de hacer pruebas

- No conecte en corto (o puentee) los terminales en la válvula de gas o en el tablero de control del sistema de calefacción o aire acondicionado para probar la instalación del termostato. Esto puede dañar el termostato e invalidar la garantía.
- No seleccione el modo COOL (aire acondicionado) si la temperatura exterior está por debajo de 10°C (50°F). Esto podría dañar el sistema de aire acondicionado controlada y puede causar lesiones personales.
- Este termostato incluye una función de protección automática del compresor para evitar posibles daños al sistema de aire acondicionado provocados por ciclos cortos. Este termostato provee automáticamente un retardo de 5 minutos después de cerrar la salida del sistema de aire acondicionado o de calefacción para proteger el compresor.

**NOTA:** Pruebe su termostato antes de programar cualquier configuración del usuario. Si presiona el botón **RESET** (reiniciar), borrará cualquier entrada del usuario previamente programada y la regresará a su valor original.

1. Coloque el interruptor del sistema en la posición **HEAT** (calefacción).
2. Presione el botón **▲** del teclado hasta que el valor predeterminado de la temperatura sea al menos 3 grados mayor que la temperatura ambiental actual. El sistema de calefacción debe comenzar a funcionar en pocos segundos. Es posible que el ventilador no se encienda inmediatamente debido al retardo del ventilador integrado al sistema de calefacción.
3. Coloque el interruptor del sistema en la posición **OFF** (apagado). El sistema de calefacción debe detenerse en pocos segundos en los sistemas convencionales de calefacción o de aire acondicionado. En los sistemas de bomba de calor, usted debe esperar 5 minutos para que transcurra el período de protección automática contra ciclos cortos del compresor, o debe presionar el botón **RESET** (reiniciar) para saltar esta función con el fin de hacer la prueba inicial. Si presiona el botón **RESET** (reiniciar), borrará cualquier configuración de programa del usuario.
4. Coloque el interruptor del sistema en la posición **COOL** (aire acondicionado).
5. Presione el botón **▼** del teclado hasta que el valor predeterminado de la temperatura sea al menos 3 grados menor que la temperatura ambiental actual.
6. El sistema de aire acondicionado debe comenzar a funcionar en pocos segundos. Coloque el interruptor del sistema en la posición **OFF** (apagado). El sistema de aire acondicionado debe detenerse a los pocos segundos.
7. Coloque el interruptor del ventilador en la posición **ON** (encendido). El soplador del sistema debe comenzar a funcionar.
8. Coloque el interruptor del ventilador en la posición **AUTO** (automático). El soplador del sistema debe detenerse.

### 4 Programación de las configuraciones del usuario

#### Configuraciones originales del termostato

Función	Estado después de RESET (reiniciar)
Modo de operación	Modo de funcionamiento normal
Temperatura ambiental	21,0°C (70°F), a renovarse dentro de los siguientes 5 segundos
Valor predeterminado de la temperatura	<u>De acuerdo con el interruptor del sistema</u> Calefacción o apagado: 17,0°C (62°F) Calefacción de emergencia (modelo 1200 solamente): 17,0°C (62°F) Aire acondicionado: 29,0°C (85°F)
Escala de temperatura	°C o °F, según la configuración del interruptor
Advertencia de batería baja	Apagado, a renovarse dentro de los siguientes 5 segundos. Apagado si están presentes los 24 V
Diferencial de 1ra etapa	0,25°C (0,5°F)
Diferencial de 2da etapa	1,0 °C (2 °F)
Cronómetro de protección contra ciclos corto	Reiniciar
Relés de salida	Apagado

#### Configuración de los diferenciales de temperatura

Los valores originales para los diferenciales de primera y segunda etapa son compatibles con la mayoría de los sistemas y aplicaciones. Estos se establecen normalmente al momento de la instalación y generalmente no requieren ninguna modificación bajo condiciones normales de funcionamiento. Si usted tiene la sensación de que su sistema se está encendiendo muy a menudo, simplemente siga las instrucciones incluidas a continuación.

**NOTA:** Las configuraciones del diferencial de primera y segunda etapa son las mismas para los sistemas de calefacción y de aire acondicionado.

#### Configuración del diferencial de primera etapa

La configuración original es de 0,25°C (0,5°F). La temperatura ambiental debe cambiar 0,25°C (0,5°F) respecto del valor predeterminado de la temperatura antes de que el termostato inicie el sistema en el modo calefacción o aire acondicionado.

1. En el modo de funcionamiento normal, presione y mantenga presionados los botones **▲** y **▼** al mismo tiempo durante 3 segundos. La pantalla LCD mostrará "**SET D1 x**", donde "x" es igual al valor diferencial en °F / °C. Esta es la configuración actual del diferencial de primera etapa.
2. Presione el botón **▲** o el botón **▼** para ajustar el diferencial de primera etapa al valor que desee de 0,25 [mostrado como 0,3°], 0,5° o 1°C (0,5°; 1° o 2°F).

**NOTA - MODELO 1000S, 1000NCS:** Una vez terminada la configuración del diferencial de primera etapa, puede esperar 5 segundos y el termostato regresará al modo de funcionamiento normal. O puede presionar los botones **▲** y **▼** al mismo tiempo para regresar al modo de funcionamiento normal.

**NOTA - MODELO 1200S, 1200NCS:** Si no desea cambiar el diferencial de segunda etapa, puede esperar 5 segundos y el termostato regresará automáticamente al modo de funcionamiento normal. De lo contrario, puede presionar los botones **▲** y **▼** al mismo tiempo para regresar al modo de funcionamiento normal.

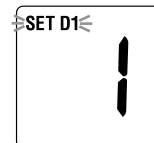

## 4 Programación de las configuraciones del usuario *cont.*

### Configuración del diferencial de segunda etapa

La configuración original es 1,0°C (2°F). La temperatura ambiental debe cambiar 1,0°C (2°F) además de la configuración del diferencial de primera etapa antes de que el termostato inicie la segunda etapa del sistema de calefacción.



- Presione y mantenga presionados nuevamente los botones **Λ** y **∇** al mismo tiempo y la pantalla LCD mostrará “SET D2 x”, donde “x” es igual a la configuración del diferencial en °F / °C. Esta es la configuración actual del diferencial de segunda etapa.
- Presione el botón **Λ** o el botón **∇** para ajustar el diferencial de segunda etapa al valor que desee de 1°; 1,5°; 2°; 2,5° o 3°C (2°, 3°, 4°, 5° o 6°F).

**NOTA - MODELO 1200S, 1200NCS:** Una vez terminada la configuración del diferencial de segunda etapa, puede esperar 5 segundos y el termostato regresará al modo de funcionamiento normal. O puede presionar los botones **Λ** y **∇** al mismo tiempo para regresar al modo de funcionamiento normal.

**NOTA:** Para borrar del programa todas las configuraciones del usuario, presione suavemente el botón **RESET** (reiniciar), usando un sujetapapeles o la punta de un lápiz. Esto regresará todas las configuraciones del termostato a sus valores originales, borrando todas las configuraciones del programa ingresadas por el usuario.

## 5 Función de operaciones adicionales

**NOTA:** Este termostato tiene valores predeterminados de calefacción y aire acondicionado separados, los cuales se pueden revisar o cambiar seleccionando **HEAT** (calefacción) o **COOL** (aire acondicionado) con el interruptor del sistema.

### Revisión del valor de temperatura

- Presione y mantenga presionado el botón **Λ** o el botón **∇**. El valor predeterminado actual de la temperatura aparecerá en el lugar de la temperatura ambiental actual y aparecerá el indicador **SET**.
- La pantalla regresará al modo de funcionamiento normal cuando se libere el botón **Λ** o el botón **∇**. El indicador **SET** se apagará, lo que indicará que la temperatura actual mostrada en la pantalla es la temperatura ambiental.

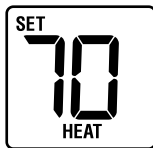

### Cambio del valor de temperatura

- Presione y mantenga presionado el botón **Λ** o el botón **∇** durante más de 1 segundo. Toda la pantalla destellará una vez y el indicador **SET** estará destellando. Libere el botón **Λ** o el botón **∇** y presione de nuevo el botón **Λ** o el botón **∇** para ajustar el valor de la temperatura.
- La pantalla regresará al modo de funcionamiento normal después de 5 segundos, o usted puede presionar los botones **Λ** y **∇** al mismo tiempo para regresar al modo de funcionamiento normal.
- El indicador **SET** se apagará, lo que indicará que la temperatura actual mostrada en la pantalla es la temperatura ambiental.



## 5 Función de operaciones adicionales *cont.*

### Función de protección del compresor

Este termostato incluye una función de protección automática del compresor para evitar posibles daños al sistema provocados por ciclos cortos. Este termostato provee automáticamente un retardo de 5 minutos después de cerrar la salida del sistema de aire acondicionado para proteger el compresor. Esta protección también está presente en el modo de operación de calefacción en los sistemas de bomba de calor para proteger el compresor.

**NOTA:** El instalador puede saltar la función de protección del compresor, presionando el botón **RESET** (reiniciar). Esta operación borrará todas las configuraciones de programa del usuario, regresando todas las configuraciones a sus valores originales. Esta operación sólo se debe utilizar durante la instalación con el fin de hacer pruebas o de reiniciar un termostato para recuperar la operación normal.

### Detección de batería baja y su reemplazo

Este termostato requiere dos (2) baterías alcalinas tipo “AA” correctamente instaladas para proveer energía al termostato si la energía de 24 voltios CA no está conectada al bloque de terminales. Este termostato está equipado con una exclusiva función de detección de batería baja de tres niveles que monitorea constantemente las baterías durante el modo de funcionamiento normal para determinar si tienen suficiente energía para proveer una operación correcta.

Cuando esta función determine que el estado de las baterías es bajo, aparecerá en la pantalla un indicador de batería baja. Después de 30 días el indicador de batería empezará a destellar y después de 60 días empezará a destellar más rápido, lo que indicará que es necesario reemplazar las baterías inmediatamente para mantener la operación del sistema y las configuraciones del programa.

### Reemplazo de las baterías

- Abra la tapa frontal y localice la tapa del compartimiento de las baterías.
- Retire suavemente las dos baterías alcalinas tipo “AA” localizadas en el compartimiento de las baterías.
- Instale dos nuevas baterías alcalinas tipo “AA” en el compartimiento de las baterías. Asegúrese de que los extremos positivos (+) de las baterías coincidan con los terminales positivos (+) ubicados en el compartimiento de las baterías.
- Cierre el compartimiento de las baterías. El indicador de batería baja no debe aparecer en la pantalla.

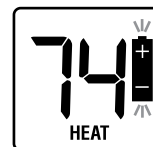

### Memoria no volátil

En el caso de un corte de energía, la función de memoria no volátil permite recuperar todas las configuraciones, eliminando la necesidad de restablecer las configuraciones de temperatura y de diferencial. Cuando la energía CA se restablece después de un corte o cuando se reinsertan las baterías, todas las configuraciones se recuperan de la memoria y se restablecen.

### Indicadores de estado (Modelo 1200S y 1200NCS solamente)

Hay un indicador de estado que puede aparecer en la pantalla para notificarle información clave del sistema. **AUX:** Este indicador se encenderá cuando la segunda etapa auxiliar de la calefacción esté activa. La etapa auxiliar de calefacción es usualmente la etapa menos económica de la calefacción.



## 6 Resolución de problemas

**Síntoma:** El termostato no enciende el sistema de calefacción o de aire acondicionado.

**Posible solución:** Verifique si aparece la palabra **OFF** en la pantalla. Esto indica que el sistema está apagado en el termostato. Mueva el interruptor selector del sistema a la posición **HEAT** (calefacción) o **COOL** (aire acondicionado). Después de transcurrido el período de protección de 5 minutos contra ciclos cortos del compresor, el sistema debe comenzar a funcionar.

La función de protección del compresor puede estar activada debido a condiciones de ciclos cortos del compresor. Consulte la sección 5.

El sistema de calefacción o de aire acondicionado puede estar funcionando mal. Llame inmediatamente a un técnico de servicio profesional para verificar la operación del sistema.

**Síntoma:** El termostato enciende la calefacción en lugar de la aire acondicionado, o viceversa.

**Posible solución:** Revise el cableado del termostato para asegurarse de que las etapas de calefacción y de aire acondicionado estén conectadas a los terminales correctos del bloque de cableado. Consulte la sección 7.

**Síntoma:** El termostato enciende el sistema de calefacción o de aire acondicionado muy a menudo o sin la frecuencia suficiente.

**Posible solución:** Aumente o disminuya la configuración del diferencial de temperatura según corresponda para proveer el nivel de rendimiento deseado. Consulte la sección 4.

**Síntoma:** El indicador de batería baja aparece destellando en la pantalla del termostato.

**Posible solución:** Reemplace inmediatamente las baterías para mantener la operación correcta del sistema. Consulte la sección 5.

**Síntoma:** La palabra **OFF** aparece en la pantalla del termostato y el sistema de calefacción o de aire acondicionado no arranca.

**Posible solución:** Esto indica que el sistema está apagado en el termostato. El termostato debe estar en los modos de operación **HEAT** (calefacción) o **COOL** (aire acondicionado) para controlar el sistema de calefacción o de aire acondicionado. Mueva el interruptor selector del sistema a la posición **HEAT** (calefacción) o **COOL** (aire acondicionado).

**Síntoma:** La pantalla del termostato aparece en blanco.

**Posible solución:** Es posible que no haya energía CA en el termostato y que las baterías estén agotadas. Revise el fusible, el interruptor de circuito y el cableado del termostato según corresponda para verificar que haya energía CA disponible. Reemplace las baterías antes de reprogramar el termostato. Consulte la sección 5. Si hay energía CA, llame a un técnico de servicio profesional para que verifique el rendimiento del termostato y del sistema.

**Síntoma:** La palabra **HI** aparece en la pantalla del termostato.

**Posible solución:** La temperatura detectada por el termostato es mayor que el límite superior de 37°C (99°F) del rango de la pantalla del termostato. La pantalla regresará a su condición normal después de que la temperatura detectada disminuya a un valor dentro del rango de 4° a 37°C (40° a 99°F) de la pantalla. Encienda el sistema de aire acondicionado o use otros métodos para bajar la temperatura según corresponda.

Esta condición podría ocurrir porque el sistema estuvo apagado durante un período excepcionalmente caluroso o al momento de la instalación, cuando el termostato ha estado almacenado por un largo período de tiempo en un vehículo o en un lugar con temperatura alta antes de ser instalado.

**Síntoma:** Las palabras **NO AUX SET** (sin configuración auxiliar) aparecen en la pantalla del termostato. (1200S y 1200NCS solamente)

**Posible solución:** El termostato (1200S y 1200NCS solamente) está configurado para un sistema convencional y el interruptor del sistema está en la posición **EM HEAT** (calefacción de emergencia). La unidad aún funcionará en un modo convencional de calefacción (**HEAT**) de 2 etapas, pero la pantalla destellará indicando **NO AUX SET** (sin configuración auxiliar). Mueva el interruptor del sistema a la posición **HEAT** (calefacción).

## 6 Resolución de problemas cont.

**Síntoma:** La palabra **LO** aparece en la pantalla del termostato.

**Posible solución:** La temperatura detectada por el termostato es menor que el límite inferior de 4°C (40°F) del rango de la pantalla del termostato. La pantalla regresará a su condición normal después de que la temperatura detectada aumente a un valor dentro del rango de 4° a 37°C (40° a 99°F) de la pantalla. Encienda el sistema de calefacción para subir la temperatura al valor necesario para comodidad dentro del recinto.



Esta condición podría ocurrir porque el sistema estuvo apagado durante un período de clima frío o al momento de la instalación, cuando el termostato ha estado almacenado por un largo período de tiempo en un vehículo o en un lugar frío antes de ser instalado. Se debe dejar calentar el termostato antes de la instalación para permitir el control de calefacción correcto una vez instalado.

**Síntoma:** No se puede programar un valor predeterminado de temperatura mayor que 32°C (90°F).

**Posible solución:** Esta temperatura está por encima del rango normal de configuración de temperatura del termostato, que va de 7° a 32°C (45° a 90°F).

**Síntoma:** No se puede programar un valor predeterminado de temperatura menor que 7°C (45°F).

**Posible solución:** Esta temperatura está por debajo del rango normal de configuración de temperatura del termostato, que va de 7° a 32°C (45° a 90°F).

**Síntoma:** El ventilador continúa funcionando, ya sea que el sistema esté encendido o apagado.

**Posible solución:** Revise que el interruptor del control del ventilador esté en la posición **AUTO** (automático). Esto permitirá que el ventilador funcione sólo cuando se encienda y esté en funcionamiento el sistema de calefacción o de aire acondicionado. Revise el cableado del termostato para asegurarse de que el cableado de control del ventilador esté conectado a los terminales correctos del bloque de cableado. Consulte la sección 7.

**Síntoma:** La temperatura ambiental está demasiado alta o demasiado baja.

**Posible solución:** Consulte la Sección 5. Verifique el valor predeterminado actual y cámbielo si es necesario.

## 7 Diagramas de cableado

### MODELO 1000S, 1000NCS: Sistemas convencionales de una sola etapa (un solo transformador)

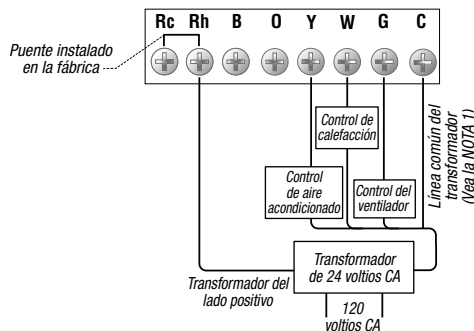

**NOTAS:** 1. La conexión de la línea común del transformador no es necesaria para la operación sólo por batería del termostato. 2. Para los sistemas de calefacción o de aire acondicionado solamente, ignore la conexión opuesta. 3. Para sistemas de calefacción de 2 cables, 24 voltios CA o milivoltios de 250 mv a 750 mv, ignore la conexión de aire acondicionado y el control del ventilador.

## MODELO 1000S, 1000NCS: Sistemas convencionales de una sola etapa (transformador doble)

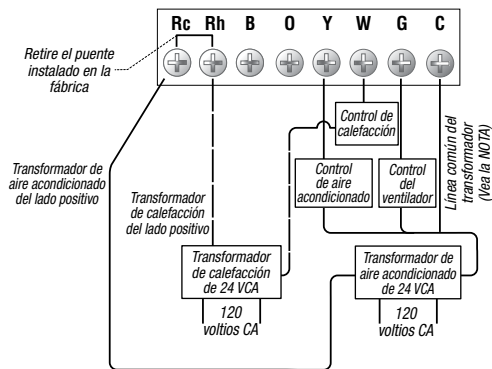

**NOTA:** La conexión de la línea común del transformador no es necesaria para la operación sólo por batería del termostato.

## MODELO 1000S, 1000NCS: Sistema de bomba de calor de una sola etapa

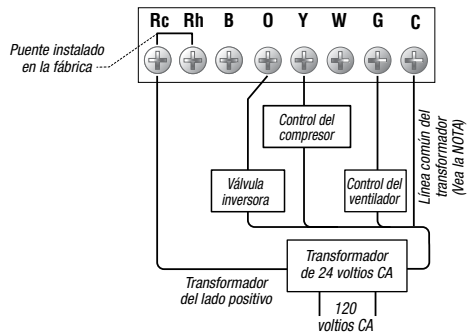

**NOTAS:** 1. La conexión de la línea común del transformador no es necesaria para la operación sólo por batería del termostato. 2. Para que la válvula inversora esté activa en calefacción, use el terminal B en lugar del terminal O.

## MODELO 1200S, 1200NCS: Sistemas convencionales (un solo transformador)

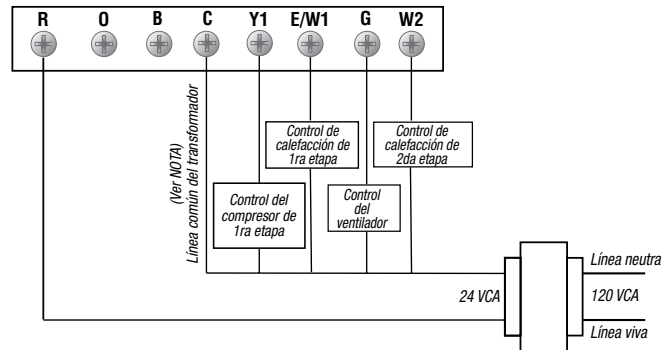

**NOTA:** La conexión de la línea común del transformador no es necesaria para la operación sólo por batería del termostato.

## MODELO 1200S, 1200NCS: Sistemas de bomba de calor multietapa

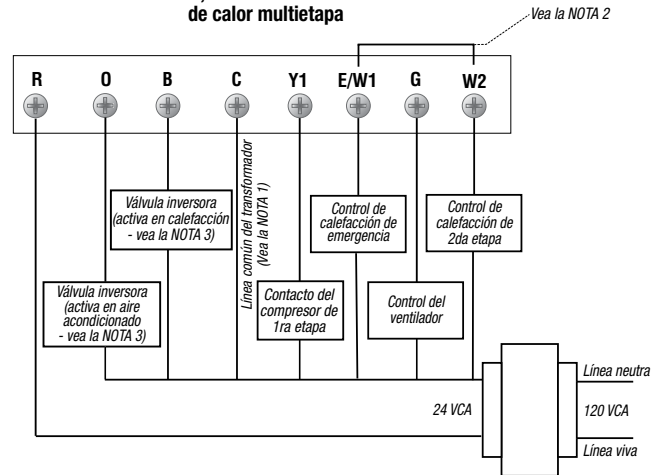

**NOTAS:** 1. La conexión de la línea común del transformador no es necesaria para la operación sólo por batería del termostato. 2. El puente se requiere para usar el calor auxiliar para la calefacción de segunda etapa y de emergencia en las unidades sin separar los terminales de calor de emergencia y de calor auxiliar. 3. Para las unidades que requieren que la válvula inversora se ενεrice durante la calefacción, conecte la válvula inversora al terminal B. Para las unidades que requieren que la válvula inversora se ενεrice durante el aire acondicionado, conecte la válvula inversora al terminal O.

**Termostatos  
Serie 1000S****GARANTÍA  
LIMITADA****GUARDE ESTE FOLLETO PARA CONSULTARLO EN EL FUTURO****Modelo 1000S y 1200S: 5 Años de Garantía Limitada****Modelo 1000NCS y 1200NCS: 2 Años de Garantía Limitada**

Braeburn Systems LLC garantiza a cada nuevo termostato Braeburn contra defectos causados por material o fabricación defectuosa. Esta garantía y nuestra responsabilidad no es aplicable a las baterías, ni incluye daños a la mercancía o termostato como resultado de un accidente, alteración, negligencia, mal uso, instalación malhecha o cualquier otra falla en seguir las instrucciones de instalación u operación de Braeburn. Esta garantía limitada es aplicable desde la fecha de compra original por un técnico profesional.

Braeburn Systems LLC acepta reparar o reemplazar a su elección cualquier termostato Braeburn que se encuentre bajo garantía, siempre y cuando se devuelva, con gastos de correo pagados, a nuestro centro de garantías en una caja de cartón acolchada, dentro del período de la garantía, con un comprobante de la fecha original de compra y una breve descripción del defecto. Esta garantía limitada no incluye el costo de retiro o reinstalación.

Esta garantía le da derechos legales específicos y usted puede tener también otros derechos que varían de un estado a otro o de una provincia a otra. La respuesta a cualquier pregunta acerca de nuestra garantía limitada se puede obtener escribiendo a nuestras oficinas corporativas.

**CENTRO DE GARANTÍAS:** Braeburn Systems LLC  
Attn: Warranty Department  
2215 Cornell Avenue  
Montgomery, IL 60538

**Braeburn®**

Braeburn Systems LLC  
2215 Cornell Avenue • Montgomery, IL 60538  
Teléfono: 630.844.1968  
[www.braeburnonline.com.mx](http://www.braeburnonline.com.mx)